

# REMACHES Y PIEZAS FORJADAS



**INDUX**

*Soluciones en Fijación*

## REMACHES Y PIEZAS FORJADAS

**INDUX**, la empresa líder en la fabricación de remaches en México ofrece, desde 1956, productos de la más alta calidad manufacturera con equipo de alta tecnología para satisfacer las necesidades del mercado automotriz, industrial y comercial entre otros, donde se requieren ensambles seguros y precisos.

Ofrecemos una amplia variedad de piezas forjadas y remaches en diferentes materiales y acabados, así como productos especiales a solicitud del cliente.

### TIPOS DE REMACHE



#### Semitubulares

Fabricados con barreno de un solo lado, el cual se deforma y hace el remachado.



#### Macizos

Se utilizan en ensambles donde se requiere mayor resistencia en el remachado.



#### Bifurcados

Perforan materiales suaves como madera, metales ligeros, piel y fibras. Las puntas se clavan en los materiales remachados y aseguran un buen agarre.



#### Semitubulares con Cuello

De un lado es semitubular para ser remachado y del otro lado del cuello puede ser macizo y actuar como eje o bien, tener cuerda o alguna forma especial.



#### Escalonados

La sección del escalón actúa como eje fijo para una parte móvil en juguetes, celosías, bisagras, etc. El vástago es remachado para fijar la base del ensamble, puede ser macizo, tubular o semitubular.



#### Cuchillería

Ensamble con dos piezas: El remache macizo es insertado a presión en el remache tubular el cual se expande incrementando su diámetro. Diseñados para unir cachas de cuchillos, espátulas, etc.



#### Especiales

Se fabrican sobre diseño según las necesidades y especificaciones de cada cliente.



#### Postes

Ensamble con dos piezas: El tornillo con cuerda exterior se inserta dentro del poste con cuerda interior. Su diseño permite usarlos en carpetas, álbumes, muestrarios, etc.



#### Roscados

Se fabrican con diferentes tipos de cuerda para lograr un mejor agarre al ser insertados a presión.



#### Ranurados

Se fabrican con diferentes tipos de estrías para lograr un mejor agarre al ser insertados a presión.

Ponemos a su disposición un experto grupo de ingenieros que con gusto le apoyarán en el diseño y desarrollo de cualquier remache para solucionar su problema de fijación.

Materiales: Acero, Aluminio, Latón, Cobre, Acero Inoxidable.  
Acabados: Electrolíticos (Zinc y Níquel) Anodizados, Pasivados, Pintados, Esmaltados y Especiales.

## CÓMO CALCULAR LA LONGITUD DE UN REMACHE

La longitud del remache requerido se determina sumando el espesor de los materiales a ensamblar y el agarre.  
El número obtenido se redondea a la fracción de 1/64" más próxima. Ejemplo:

Cálculo de longitud para un remache de diámetro 3/16" (0.187")  
 Materiales a ensamblar: 0.350"  
 Agarre para diámetro 3/16" 0.110"  
 Total: 0.460"  
 Longitud del remache redondeada a la fracción más próxima: 0.469" (15/32")

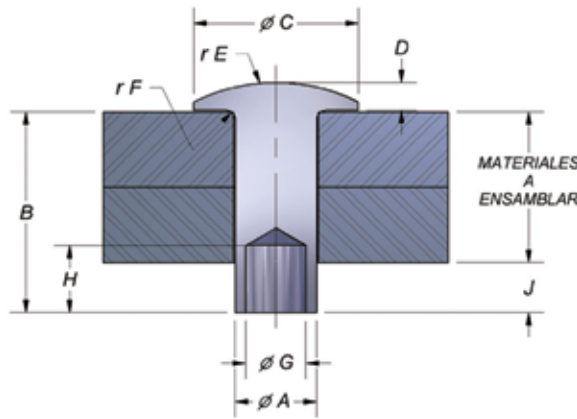

TAMAÑO NOMINAL (PULGADAS)	BARRENO RECOMENDADO DEL ENSAMBLE	VÁSTAGO				CABEZA				RADIO		BARRENO		AGARRE
		A		B	C		D		E	F	G		H	J
		DIÁMETRO	LONGITUD	DIÁMETRO	ALTURA	CABEZA	VÁSTAGO	DIÁMETRO	PROFUNDIDAD	LONGITUD				
REFERENCIA	MILÉSIMAS	MÍN.	MÁX.	TOL. ±	MÍN.	MÁX.	MÍN.	MÁX.	REFERENCIA	MÁXIMO	MÍN.	MÁX.	NOMINAL	NOMINAL
1/16	.061	.063	.058 .061	.007	.104 .114	.014 .020	.171	.008	.040 .044	.045	.032			
3/32	.089	.093	.085 .089	.007	.142 .152	.020 .026	.218	.012	.063 .067	.062	.045			
N/A	.099	.104	.095 .099	.007	.182 .192	.030 .038	.218	.012	.070 .074	.078	.055			
1/8	.123	.128	.118 .123	.007	.213 .223	.030 .038	.296	.016	.086 .090	.093	.062			
1/8	.123	.128	.118 .123	.007	.229 .239	.030 .038	.531	.016	.086 .090	.093	.062			
1/8	.123	.128	.118 .123	.007	.277 .284	.030 .038	.500	.016	.086 .090	.093	.062			
1/8	.123	.128	.118 .123	.007	.306 .318	.042 .050	.406	.016	.086 .090	.093	.062			
N/A	.135	.142	.131 .135	.007	.306 .318	.042 .050	.406	.020	.095 .099	.140	.083			
9/64	.146	.152	.141 .146	.010	.229 .239	.030 .038	.531	.020	.099 .103	.140	.093			
9/64	.146	.152	.141 .146	.010	.277 .284	.030 .038	.500	.020	.099 .103	.140	.093			
9/64	.146	.152	.141 .146	.010	.306 .318	.042 .050	.406	.020	.099 .103	.140	.093			
5/32	.156	.165	.150 .156	.010	.229 .239	.030 .038	.531	.025	.106 .110	.140	.093			
5/32	.156	.165	.150 .156	.010	.277 .284	.030 .038	.500	.025	.106 .110	.140	.093			
5/32	.156	.165	.150 .156	.010	.306 .318	.042 .050	.406	.025	.106 .110	.140	.093			
3/16	.188	.196	.182 .188	.010	.306 .318	.042 .050	.406	.030	.136 .140	.156	.110			
3/16	.188	.196	.182 .188	.010	.369 .381	.055 .065	.421	.030	.136 .140	.156	.110			
7/32	.217	.234	.210 .217	.010	.430 .444	.073 .083	.515	.030	.152 .156	.187	.140			
7/32	.217	.234	.210 .217	.010	.430 .444	.088 .098	.375	.030	.152 .156	.187	.140			
1/4	.252	.266	.243 .252	.010	.430 .444	.088 .098	.375	.030	.173 .177	.218	.156			
5/16	.310	.328	.302 .310	.010	.554 .570	.088 .098	.687	.030	.209 .213	.250	.187			
3/8	.375	.392	.370 .375	.010	.554 .570	.088 .098	.687	.030	.281 .285	.313	.219			
3/8	.375	.392	.370 .375	.010	.618 .632	.120 .130	.562	.030	.281 .285	.313	.219			

## TIPOS DE CABEZA

Se fabrican cabezas con grabado y especiales a solicitud del cliente.



## HERRAMIENTAS DE APLICACIÓN



## MÁQUINAS DE APLICACIÓN





## **INDUX EN MÉXICO Y EN EL MUNDO**

Establecida en la ciudad de México y en Querétaro, INDUX tiene más de 60 años de innovación y fabricación de una amplia gama de productos en fijación.

A través de medio siglo de compromiso acompañado de empresas líderes a nivel global, INDUX se ha convertido en una empresa estratégica para brindar diversas soluciones en fijación abarcando diferentes mercados como el Industrial, Ferretero y de Calzado.

Con el 100% de sus operaciones en México, contemplando desde el diseño, fabricación y acabado; INDUX no sólo provee al mercado nacional, sino también exporta a Norte, Centroamérica y a Europa.

**ESCANEA Y CONTÁCTANOS**





*Soluciones en Fijación*

#### **MÉXICO (PLANTA)**

Laminadora No. 37  
Col. Bellavista, C.P. 01140, CDMX.  
Tels. +52 (55) 2282 9330  
Fax: +52 (55) 5272 6770  
ventas@grupomarmex.mx

#### **MONTERREY (PLANTA)**

16 de Septiembre No. 310 Poniente  
Col. Independencia,  
C.P. 64720 Monterrey, N.L.  
Tels. +52 (81) 8289 6330 al 32  
Fax: +52 (81) 8289 6333  
induxmty@grupomarmex.mx

#### **GUADALAJARA**

Calle 2 (Francisco de Orellana)  
No. 2023-A, Zona Industrial,  
C.P. 44940 Guadalajara, Jal.  
Tels. +52 (33) 3560 6330  
Fax: +52 (33) 3811 5220  
induxjal@grupomarmex.mx

#### **MÉRIDA**

Calle 52 No. 436-C por 43 y 45  
Col. Centro, C.P. 97000 Mérida, Yuc.  
Tel. +52 (999) 923 1524  
induxmer@grupomarmex.mx

#### **NEW YORK**

PO BOX 1397 Bolton  
Landing NY  
Ph: 516 869-4913 Fax: 516 869-4914  
brendace@indux.us

#### **QUERÉTARO (PLANTA)**

Fracc. Agro-Industrial la Cruz  
Lote 11, C.P. 76249 El Márques, Qro.  
Tels. +52 (442) 153 9331  
Fax: +52 (442) 277 5282 y 94  
induxqro@grupomarmex.mx

#### **LEÓN**

Calle Curtidor No. 101  
Fracc. Julián de Obregón  
C.P. 37290 León, Gto.  
Tels. +52 (477) 740 9330 al 32  
Fax: +52 (477) 740 9333  
induxgto@grupomarmex.mx

#### **PUEBLA**

Av. Paseo de las Fuentes No. 13-A  
Col. Arboledas de Guadalupe  
C.P. 72260 Puebla, Pue.  
Tels. +52 (222) 372 9330 al 32  
Fax: +52 (222) 372 9333  
induxpue@grupomarmex.mx

#### **CIUDAD JUÁREZ / CHIHUAHUA**

Tel. 01 800 00 INDUX (46389)  
induxcdjuarez@grupomarmex.mx

#### **CHICAGO**

Glen Ellyn IL 60137  
Ph: 630 880-0160  
jkaslewicz@indux.us.com

